

Utasítások

LPG (folyékony üzemanyag) gépkocsi

A motor beindítása, leállítása.....	2
Az LPG változatok különleges tulajdonságai.....	3
Fedélzeti számítógép.....	7
Üzemanyagtartály.....	9
Biztosítékok.....	11



Az LPG változatok sajátossága

Az LPG-vel szerelt gépjármű tulajdonságai eltérhetnek a benzines változat tulajdonságaitól.

Módosulhat az ülőhelyek száma, valamint a gyermekülések behelyezésének módja.

Forduljon a márkaképviselőhöz.

Ezen kiadvány tartalma az alapidokumentációt egészíti ki.

A MOTOR BEINDÍTÁSA ÉS LEÁLLÍTÁSA

A motor indítása mindig benzinnel történik:

- indítózzon a gázpedál lenyomása nélkül;
- a motor beindulásakor engedje vissza a gyújtáskulcsot.

A rendszer automatikusan átáll benzin üzemmódról LPG üzemmódra.

LPG-n történő működésnél az üzemanyag-fogyasztásmérő jelezheti a benzinszint csökkenését, és a fedélzeti számítógép nem fog működni (járműtől függően).

Gépkocsitól függően egyes felhasználási körülmények között (pl.: erős gyorsításakor, részecskeszűrő regenerálásakor stb.) a rendszer ideiglenesen áttérhet benzin üzemmódra. A zöld visszajelzőlámpa **C** vagy **F** hangjelzés nélkül villog.

Ha a szükséges környezeti feltételek ismét adóttak, a rendszer újból engedélyezheti az LPG üzemmódot.

0 °C közeli, vagy annál hidegebb hőmérsékleten javasolt ECO üzemmódba kapcsolni, hogy a lehető legtöbb LPG-t használja. Tekintse meg a gépkocsi használati útmutatójának 2. fejezetében a „Vezetési tanácsok, takarékos vezetés” című részt.



Járó motorral soha ne álljon meg olyan helyen, ahol a forró kipufogócső gyúlékony anyagokkal (pl. száraz fű, levelek) érintkezhet.



A vezető felelőssége

Még rövid időre se hagyja soha a kártyát a járműben, ha ott gyermek, felügyeletet igénylő személy vagy állat marad.

Például a motor beindításával vagy egyéb kiegészítők (ablakemelő, ajtózársz stb.) működtetésével veszélyhelyzet állhat elő.

Ne feledje, hogy meleg és/vagy napos időben az utastér nagyon gyorsan felmelegszik.

Soha ne kapcsolja ki a gyújtást a gépjármű teljes megállása előtt. A motor leállítása letiltja a fékek, a kormány stb. segítő berendezéseit, és a biztonsági öv további eszközeit.

A kulcs kivétele bekapcsolja a kormányzarat.

HALÁLOS VAGY SÚLYOS SÉRÜLÉS VESZÉLYE.

AZ LPG VÁLTOZATOK KÜLÖNLEGES TULAJDONSÁGAI (1/4)

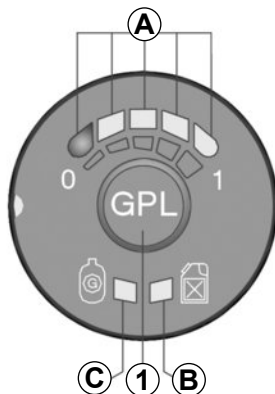

36093

Ezek a járművek benzinnel vagy LPG-vel működnek.
Két külön üzemanyagtartállyal rendelkeznek.

Mi az LPG



Cseppfolyós gáz, amely megfelel az EN 589 szabványnak, vagy az ezzel egyenértékű helyi törvényeknek.

Jellegzetes szagáról könnyen „felismerhető”.



43044

LPG/benzin üzem mód választógomb 1 o vagy 2

Lehetővé teszi az üzemanyag-fajták közötti váltást. A szabályozó pozíciójának megismeréséhez lásd a gépkocsi használati útmutató 1. részének „Vezetési pozíció” című fejezetét.

Zöld jelzőfény C vagy F

A visszajelzőlámpa gyors villogása **C** vagy **F** jelzi, hogy a rendszer az LPG üzem módra történő váltáshoz szükséges feltételekre vár.

A világító jelzőfény azt mutatja, hogy az LPG üzem mód be van kapcsolva.

Sárga jelzőfény B vagy E

A világító jelzőfény azt mutatja, hogy a benzín üzem mód van bekapcsolva.

Tankolásra figyelmeztető lámpa A vagy D

Visszajelzőlámpák **A** vagy **D** (4 zöld és 1 piros) jelzik az LPG üzemanyag-szintet.

A piros visszajelzőlámpa a tartalék üzemanyagot jelzi.

A mutatott LPG-mennyiség tájékoztató jellegű.

A piros visszajelzőlámpa azt mutatja, hogy az üzemanyagtartály majdnem teljesen üres, és hogy a motor már a tartalék üzemanyaggal működik (hozzávetőlegesen 11–13 liter).



Ha kigyullad a sárga visszajelzőlámpa, miközben a zöld visszajelzőlámpa lassan villog és hangjelzés is hallható, felülvizsgálatra jelentkezzen be a márkaszervizhez.

AZ LPG VÁLTOZATOK KÜLÖNLEGES TULAJDONSÁGAI (2/4)

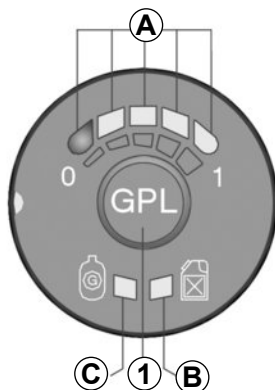

36093

Üzemanyagváltás menet közben

Váltás benzinről LPG-re

Nyomja meg a kapcsolót **1** vagy **2** hogy LPG-re válts on az első gázadáskor.

A gépkocsi függvényében az LPG üzemanyag-szint **A** vagy **D** be van kapcsolva. Sárga figyelmeztető lámpa **B** vagy **E** ki van kapcsolva, és a zöld figyelmeztető lámpa **C** vagy **F** gyorsan villog, az LPG üzemmód kiválasztásának megerősítésére, majd addig világít, amíg az üzemmód aktív.



43044

Váltás LPG-ről benzinre

Engedje el a gázpedált, és nyomja meg a kapcsolót **1** vagy **2**.

A benzin üzemmódot a sárga visszajelzőlámpa jelzi **B** vagy **E**.



Az LPG beszerelése a gépjárműbe okozhatja a jármű néhány sajátosságának módosulását a benzinüzemű járművekhez képest. Ez érintheti a férőhelyek számát, a szállítható tömeget és a vontatási kapacitást.

tájékozódjon a legközelebbi márkaszervízben.

AZ LPG VÁLTOZATOK KÜLÖNLEGES TULAJDONSÁGAI (3/4)



36093

Üzemanyagváltás menet közben (folytatás)

Automatikus benzin üzemmódra váltás

A rendszer automatikusan benzin üzemmódra vált, ha nincs elegendő LPG a tartályban. A következő jelzések figyelmeztetik:

- zöld figyelmeztető lámpa kigyulladásá **C** vagy **F** és sárga figyelmeztető lámpa **B** vagy **E**;
- hangjelzés szólal meg.

Nyomja meg egyszer a **1** vagy a **2** kapcsolót, hogy megakadályozza a hangjelzést, és csak a sárga figyelmeztető lámpa **B** vagy **E** világítson.

43044

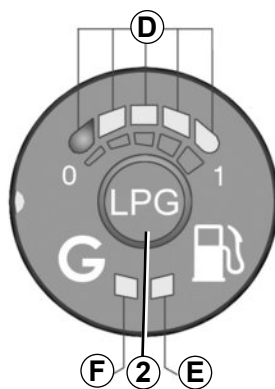

A gépkocsi típusától függően, egyes felhasználási körülmények között a rendszer ideiglenesen áttérhet benzin üzemmódra (a zöld visszajelzőlámpa **C** vagy **F** villogni kezd, figyelmeztető hangjelzés nélkül, például: erős gyorsításkor). Ha az együttes feltételek újból fennállnak, ezután automatikusan visszatér LPG üzemmódba.

Több sikertelen próbálkozás után a rendszer benzin-üzemmódban maradhat az adott vezetési ciklusban. Egy további kísérletet tehet, miután a motort teljesen leállította egy percre.

Működési rendellenesség

Ha bármilyen olyan rendellenesség lép fel, ami megakadályozza a motor rendes működését, a rendszer automatikusan átáll LPG üzemmódról benzin üzemmódra.

Ezt az alábbiak jelzik:

- sárga figyelmeztető lámpa kigyulladás **B** vagy **E**;
- a zöld visszajelzőlámpa lassú villogása **C** vagy **F**;
- hangjelzés szólal meg.

Nyomja meg egyszer a **1** vagy a **2** kapcsolót, hogy megakadályozza a hangjelzést, és csak a sárga figyelmeztető lámpa **B** vagy **E** világítson.

AZ LPG VÁLTOZATOK KÜLÖNLEGES TULAJDONSÁGAI (4/4)

Nagy igénybevételt jelentő használati körülmények

Nagyon hideg időben (körülbelül 10 °C alatti hőmérséklet), és a felhasznált gáz minőségétől függően a rendszer automatikusan kezelheti az LPG-üzemmód és a benzinüzemmód közötti váltás feltételeit.

Baleset esetén

Baleset esetén a legfontosabb óvintézkedések megegyeznek a benzines járművekével:

- húzza be a kéziféket;
- állítsa le a motort (egy biztonsági kapcsoló, ami megakadályozza, hogy LPG jusson a motorba, automatikusan bekapcsolódik);
- kapcsolja ki a gyújtást;
- tartsa be a helyi előírásokat.



Az LPG szaga nagyon jellegzetes, így az esetleges szivárgást könnyű észlelni. Ha gázszagot érez a gépkocsiban vagy annak közvetlen környezetében:

- azonnal váltson benzin üzemmódra és győződjön meg arról, hogy nincs nyílt láng a gépjármű közelében;
- forduljon márkaszervizhez.



Ne fogja meg, ne ütögesse és ne szerelje ki az LPG-rendszer egyetlen alkatrészét sem.

FEDÉLZETI SZÁMÍTÓGÉP: általános információk LPG

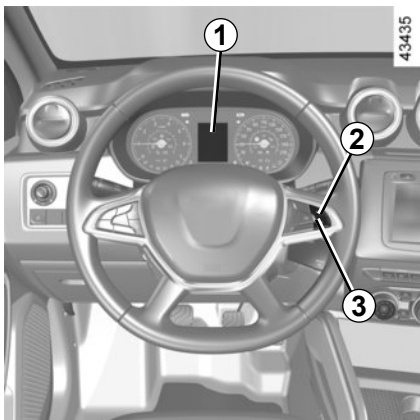

Fedélzeti számítógép 1

Gépjárműtől függően a következő funkciókat foglalja magában:

- utazási paraméterek;
- tájékoztató jellegű üzenetek;
- a működési rendellenességekkel kapcsolatos üzenetek.

Ezeket a funkciókat a jármű használati útmutatója részletezi.

A kijelző 2 vagy 3 választógombjai



Görgetsen végig az alábbi információkon a kormánykeréken található gomb ismételt rövid megnyomásával (a kijelző a gépkocsi felszereltségétől és az országtól függően eltérhet):

Utazási paraméterek:

- LPG-átlagfogyasztás;
- a maradék LPG-üzemanyaggal a következő tankolásig megtehető távolság;
- LPG-üzemanyaggal megtett távolság.

FEDÉLZETI SZÁMÍTÓGÉP: utazási paraméterek

Az itt leírt kijelző-információk FÜGGNEK A GÉPJÁRMŰ FELSZERELTSÉGÉTŐL ÉS AZ ADOTT ORSZÁGTÓL.

Példák a funkciók kiválasztására	A kiválasztott kijelzés értelmezése
<p>LPG átlag</p>  <p>--- L/100</p>	<p>⇒ Átlagfogyasztás.</p>
<p>LPG hatótáv</p>  <p>--- km</p>	<p>⇒ A maradék üzemanyaggal a következő tankolásig megtehető távolság.</p>
<p>LPG megtett táv</p>  <p>--- km</p>	<p>⇒ Az utolsó nullázás óta megtett távolság.</p>

ÜZEMANYAGTARTÁLY (1/2)

Az LPG üzemanyagtartály hasznos térfogata: körülbelül **32 liter** vagy **34 liter** (gépjárműtől függően).

LPG tankolása

Húzza be a kézféket, állítsa le a motort, kapcsolja ki a gyújtást és kapcsolja le a lámpákat.

Minden esetben tartsa be az adott töltőállomás biztonsági előírásait.

Mindig tanácsos a tankot teljesen feltölteni.

Amikor az üzemanyag kút leáll, vagy a töltőpisztoly áteresztő sebessége jelentősen lecsökken, elérte a maximális LPG-szintet.

Ekkor ne kísérelje meg tovább folytatni az üzemanyag-feltöltést.

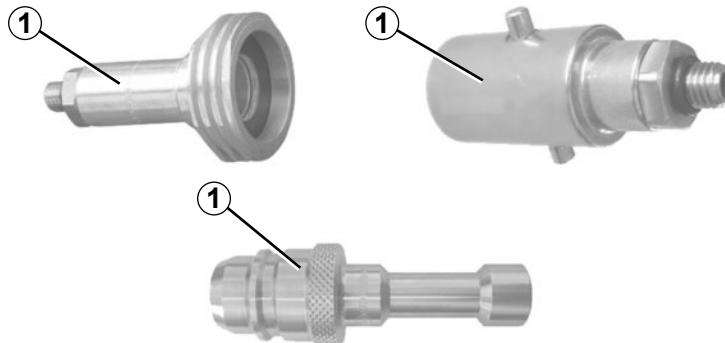

36115

Nem önkiszolgáló benzinkút

Mielőtt a töltőállomás munkatársa elvégzi az üzemanyag-feltöltést, adja oda neki a töltőadapert **1**, amelyet a kesztyűtartó egyik rekeszében talál meg.



Amennyiben teletankolásnál túltölti az LPG-tartályt, keressen fel egy jóváhagyott szervizt vagy márkaszervizt, és ellenőriztesse az automatikus töltőrendszert.

FONTOS:

Az adapter **1** az értékesítési ország függvényében változhat.

Mielőtt külföldre utazna, feltétlenül keressen fel egy márkaszervizt.

ÜZEMANYAGTARTÁLY (2/2)

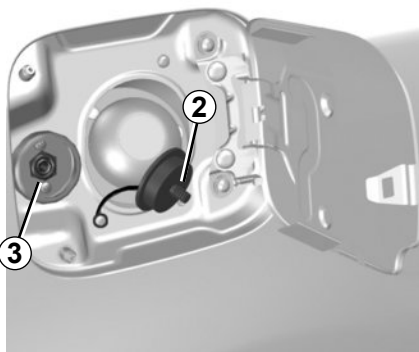

Önkiszolgáló benzinkutak

Azt tanácsoljuk, hogy az LPG-töltőpisztoly kezelésénél viseljen kesztyűt.

Nyissa ki a gépkocsija üzemanyag-tartályának fedelét, és csavarja le a záró sapkát **2** az LPG-töltőszelepről **3**.

Töltés közben kövesse pontosan az LPG-töltőállomáson feltüntetett utasításokat.

Az állomás típusától függően szükséges lehet az állomás gomb lenyomása és lenyomva tartása, a töltés megkezdéséhez.

Ha a töltés leáll vagy akadozik, az azt jelenti, hogy elérte a tartály maximális (80%-os) töltési szintjét.

A töltés megszakad, amint elengedi a gombot. Oldja ki a záró kart (egy kevés gáz kiszökhet), húzza ki a töltőpisztolyt és helyezze vissza a kútra.

Helyezze vissza a zárósapkát **2**, így megakadályozhatja, hogy víz vagy más idegen anyagok kerüljenek a rendszerbe.

BIZTOSÍTÉKOK

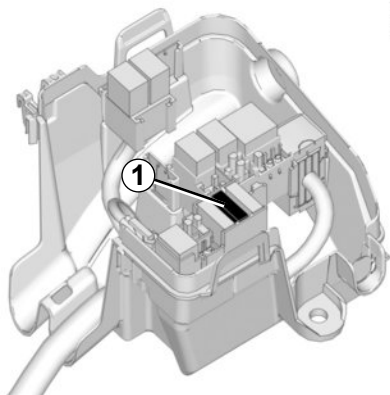

36116

LPG biztosíték az első utastérben

1 biztosíték: LPG-kör megszakítása.

Különleges biztosítékok vonatkoznak az LPG rendszerre: kérjük, tekintse meg a gépkocsi használati útmutatójának 5. részében a „Biztosítékok” fejezetet.

A hatályos jogszabályoknak megfelelően ill. elővigyázatosságból: vásároljon márkaszervízben tartalék izzókészletet és biztosítékkészletet.



Ellenőrizze a megfelelő biztosítékot, és **cserélje ki**, ha szükséges **az eredetivel megegyező értékű biztosítékkal**.

Ha túl nagy értékű biztosítékot használ, ez az elektromos hálózat túlmelegedését okozhatja (tűzveszély), ha valamelyik berendezés a normálisnál többet fogyaszt.



A beavatkozás során ügyeljen a forró motorra. A hűtőventilátor bármikor bekapcsolódhat.



A  figyelmeztetőlámpa a motortérben emlékezteti erre.
Fennáll a sérülés veszélye.

RENAULT S.A.S. SOCIÉTÉ PAR ACTIONS SIMPLIFIÉE AU CAPITAL DE 533 941 113 € - 13-15, QUAI LE GALLO
92100 BOULOGNE-BILLANCOURT R.C.S. NANTERRE 780 129 987 – SIRET 780 129 987 03591 - TÉL. : 0810 40 50 60

NC 1324-4 – 99 91 026 59S – 05/2020 – Edition ROM/HUN/TRK



9 9 9 1 0 2 6 5 9 S

B7